

鉛電池ゴルフカートをリチウムイオン電池に置き替えませんか！

- 重量が100Kg軽くなります。
フェアウエー乗り入れができラウンド時間短縮できます。
- 加速性や登坂能力も抜群です。
- 1回の充電で約3ラウンド回れます。
- 容易に既存の鉛電池から交換できます。
- 総費用も安くなります。
- 電池は信頼性・安全性の高い日本製リチウムイオン再生電池(4R製)
(車用に使われていた電池を再生)



リチウムイオン電池カートだからできること

■ 重量が100Kg以上軽い

■ 1回の充電で
余裕の充電容量

■ 加速性や登坂能力も抜群です。

■ フェアウエー乗り入れでも芝が痛みません。

■ 遅いプレーも防げます。

■ スタート間隔縮められます。

■ クーラーやエアコンなど100Vの電気製品
取付改造できます。
(暑さ、寒さ対策)

■ 牽引能力上がります。
重量物引っ張れます。

■ 日が暮れて照明付き
カートに変身

■ いざという時
現場に急行

いますよね。
こんなお客様

■ ご年配メンバー様 専用カートへ
(冷暖房付き！)



■ マーシャル & 各種運搬カートへ



一石二鳥

リチウムイオンマンガン電池に置き替えるとこんなメリットが！！

- ✓ 重量が100Kg 軽くなります。
今までできなかったフェアウェイ乗り入れが可能に！(ラウンド時間の短縮に)
タイヤの摩耗が減ります。
カート道路の凹凸が減ります。
- ✓ 一度の充電で3ラウンドから4ラウンド可能になります。(注：コースの起伏で変わります)
- ✓ 一度交換したら3～5年は交換不要です。(3年保証)
- ✓ 鉛電池に比べて体積が2／3に。
空いたスペースに、クーラーボックスや小物収納できます。
- ✓ 加速性もよく坂道を軽快に走ります。
- ✓ 日産リーフに使われた安全で品質が良いバッテリーを
リファビッシュ（再生整備）して使用しています。
- ✓ 容易に鉛電池のカートから交換できます。日々のメンテナンスは不要。
- ✓ 電池容量が大きいのでクーラーや暖房機を載せた各種改造が可能です。
- ✓ 電池の定期診断もでき履歴を残せます。

鉛電池と再生リチウムイオンマンガン電池との比較

	リチウム (リファービッシュ)	鉛
重量	-100kg	基準
一度の充電で	3R以上 (平地で60Km)	1~2R
充電頻度	2日に1回程度	ほぼ毎日
充電時間	約2時間	約4時間
体積	2/3 (空間を物置へ)	基準
寿命	5~7年	1~2年
鉛からリチウム電池への交換時間	1時間	?
交換容易性	容易	?
加速性	より良い	基準
登坂力 (20° 勾配)	10Km/h	6Km/h
初期コスト	約2~3倍	基準
充電コスト	30%減	基準
メンテナンス	ほぼ不要	?

製品概要(H社製積み替えの場合)

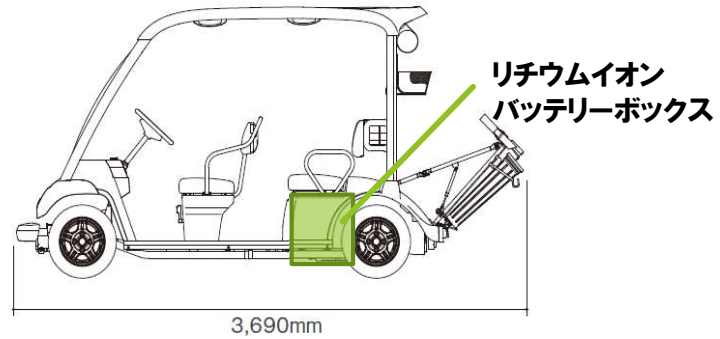

リチウムイオンバッテリーボックス

サイズ	447mm x 247mm x 278mm 2箱
電池	日産リーフ用バッテリー
重量	約7.6kg
容量	13.0Ah
電圧	4.8V
モジュール数	12モジュール

既存の鉛電池6ケを交換

再生電池(リチウムイオンマンガン) を利用した場合の容量維持率シミュレーション

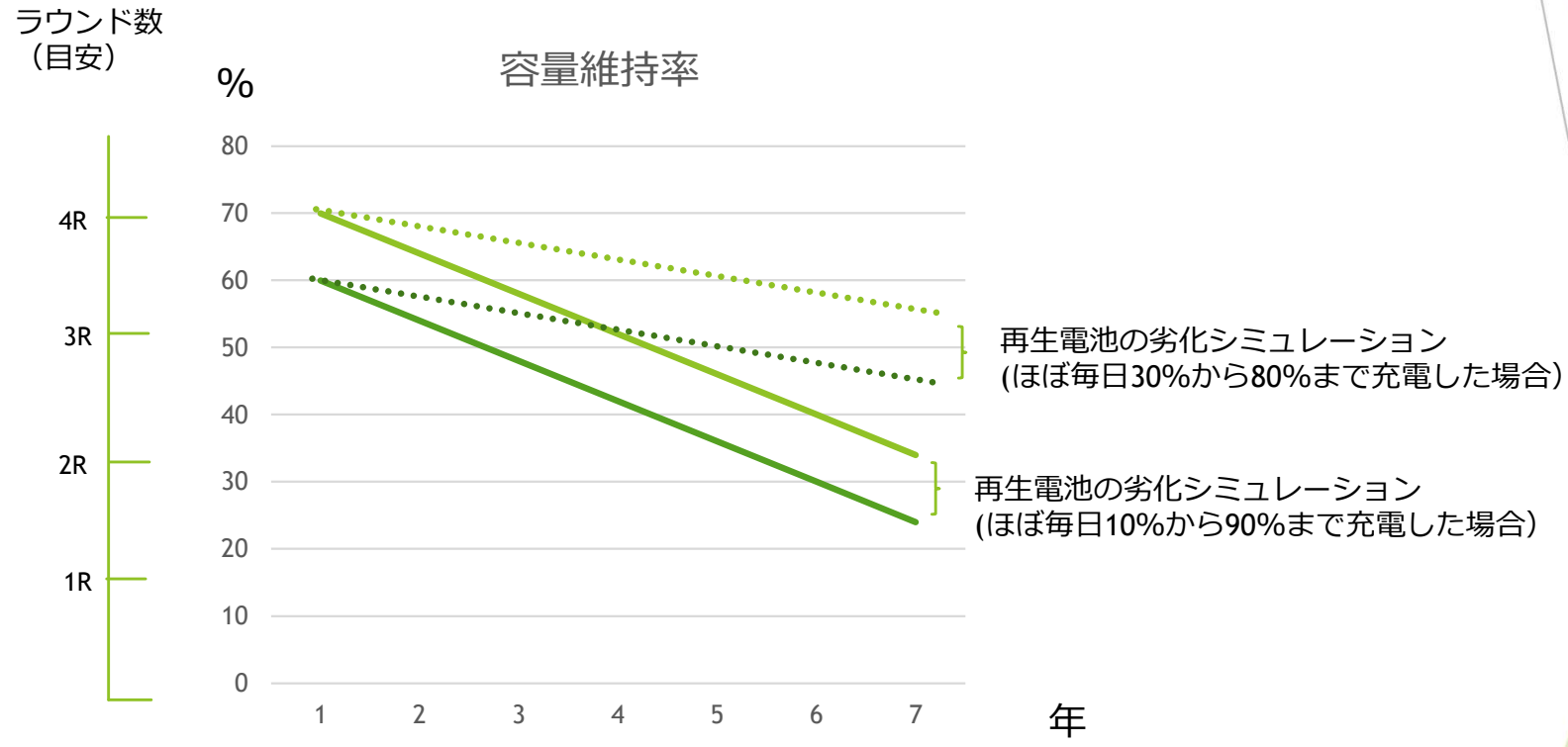

注1: コースの起伏によって変化します

鉛電池とリチウムイオン電池の総費用比較

